

令和6年度 県民総合体育大会中学校大会 相撲競技

1. 期日 令和6年7月14日（日）
2. 時間 受付 午前8時20分～8時50分
審判・監督者会議 午前9時～
開会式 午前9時40分
試合開始 開会式終わり次第
3. 会場 笠間市立笠間小学校 相撲場
4. 競技役員 大会会長 石井 健
委員長 金子 尚平
審判長 雨甲斐 吉徳
委員 村上 寿之 益子 翔太 伊藤 淑樹 川井 誉久 伊師 寿子
萌坂 浩史 荒井 友香 吉田 英巳
茨城県相撲連盟役員
5. 種目 団体戦・・・総当たりリーグ戦。
一度交代した選手は、再出場できない。
選手交代は2人まで。
同点決勝は行わず直接対決の勝者を上位の順位とする。
優勝校 全国大会出場
上位4校 関東大会出場
個人戦・・・トーナメント戦。
全国大会出場者決定戦と8位までの順位決定戦を行う。
上位3名 全国大会出場
上位4名 関東大会出場
6. 競技場の規定および方法
 - ・（公財）日本相撲連盟（中学生の部）の規定にて実施する。
 - ・ 全選手まわしに校名ゼッケンをつける。
 - ・ 関東大会は8月10日（土） 山梨県忍野村で開催。
 - ・ 全国大会は8月17（土）18日（日） 富山県で開催。
7. 連絡事項
 - ・ 4月より改正された「立ち合い」については開会式の際に実演する。
 - ・ ゴミの持ち帰りに協力すること。
 - ・ 熱中症にならないように選手、役員、観客は適宜水分補給をすること。
 - ・ SNS に大会動画や写真をUPしないこと。

【開会式】 9：40～

1 . 開会宣言

2 . 挨拶

中体連相撲専門部長 笠間市立友部中学校校長 石井 健

3 . 競技上の諸注意

茨城県相撲連盟

4 . 諸連絡

中体連相撲専門部委員長 金子 尚平

【閉会式】

1 . 成績発表

☆ 団体の部 優勝 () 中学校

第2位 () 中学校

第3位 () 中学校

☆ 個人の部 第1位 () () 中学校

第2位 () () 中学校

第3位 () () 中学校

第3位 () () 中学校

2 . 講評

中体連相撲専門部長 笠間市立友部中学校校長 石井 健

3 . 閉会宣言

出場選手

学校名		選手名	学年	学校名	選手名	学年			
友部	団体	先	フジエダ マサキ 藤枝 将希	友部相撲 スポーツ 少年団	団体	先	マイエ ユウト 真家 叶翔	3	
		中	クニヤ ユウキ 國谷 優希			3			
		大	ムラカミ ヒロキ 村上 裕紀			2			
		交代	橋本 翼			3			
			アイザワ ヒロト 會澤 拓隼			1			
磯原	団体	先	フクダ マヒロ 福田 真優	土浦相撲 倶楽部	団体	先	エンドウ ユウゴ 遠藤 悠吾	1	
		中	フルカワ コウヘイ 古川 功平			2			
		大	イシヅカ トウマ 石塚 斗真			3			
		交代	ワラガイ タクマ 藁谷 拓磨			3			
	ノグチ カイキ 野口 海樹		3						
	個人	テヅカ ハヤト 手塚 隼	2	古河市相撲 スポーツ 少年団	団体	大	ニシムラ サトル 西村 寛	1	
		ハヤシ ショウゴ 林 省吾	2			那珂一	個人のみ	タガミ ユウスケ 田上 優介	3
		ミウラ イクト 三浦 郁人	1			大島	個人のみ	テラカド ショウ 寺門 聖	2
	那珂湊	団体	先	タカノ アユト 高野 渉人					
			中	イソマエ アキト 磯前 玲人					
大			スズキ マサユキ 鈴木 正幸						

団体戦

	友部	磯原	那珂湊	友部相撲 スポーツ 少年団	土浦相撲 倶楽部	古河市相撲 スポーツ 少年団	勝ち点	順位
友部							勝 点	
磯原							勝 点	
那珂湊							勝 点	
友部相撲 スポーツ少年団							勝 点	
土浦相撲倶楽部							勝 点	
古河市相撲 スポーツ少年団							勝 点	

同点の場合は直接対決の勝者が上位

試合順序(左側が東, 右側が西)

1	磯原	-	那珂湊	2	友部少年団	-	土浦相撲 倶楽部	3	友部	-	古河少年団
先	福田		高野	先	真家		遠藤	先	藤枝		西村
中	古川		磯前	中	山野邊		五月女	中	國谷		齋藤
大	石塚		鈴木	大	河原井		佐々木	大	村上		
4	磯原	-	友部少年団	5	那珂湊	-	古河少年団	6	友部	-	土浦相撲 倶楽部
先	福田		真家	先	高野		西村	先	藤枝		遠藤
中	古川		山野邊	中	磯前		齋藤	中	國谷		五月女
大	石塚		河原井	大	鈴木			大	村上		佐々木
7	磯原	-	古河少年団	8	友部	-	友部少年団	9	那珂湊	-	土浦相撲 倶楽部
先	福田		西村	先	藤枝		真家	先	高野		遠藤
中	古川		齋藤	中	國谷		山野邊	中	磯前		五月女
大	石塚			大	村上		河原井	大	鈴木		佐々木
10	友部少年団	-	古河少年団	11	磯原	-	土浦相撲 倶楽部	12	友部	-	那珂湊
先	真家		西村	先	福田		遠藤	先	藤枝		高野
中	山野邊		齋藤	中	古川		五月女	中	國谷		磯前
大	河原井			大	石塚		佐々木	大	村上		鈴木
13	土浦相撲 倶楽部	-	古河少年団	14	那珂湊	-	友部少年団	15	友部	-	磯原
先	遠藤		西村	先	高野		真家	先	藤枝		福田
中	五月女		齋藤	中	磯前		山野邊	中	國谷		古川
大	佐々木			大	鈴木		河原井	大	村上		石塚

個人トーナメント

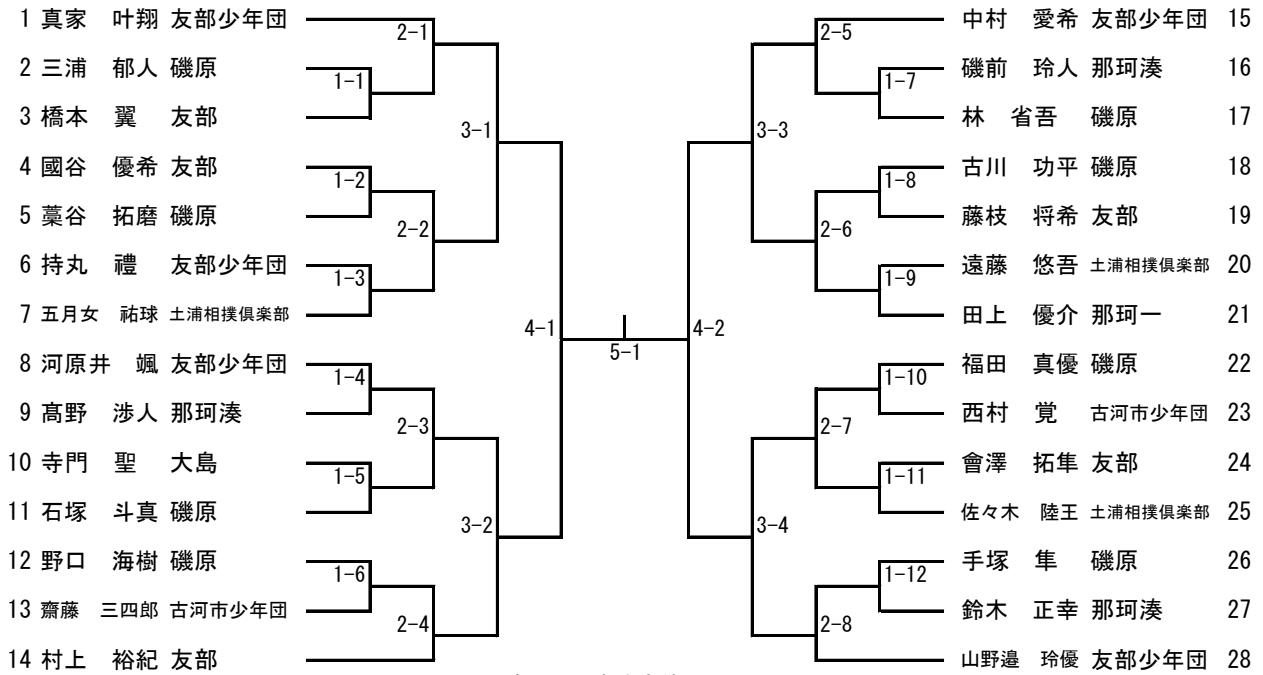

全国出場者決定戦

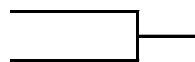

順位決定戦

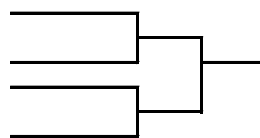

第1位

第2位

第3位

第3位