

令和4年度 第39回 茨城県スポーツ少年団スポーツ大会 ソフトボール競技

○期 日 令和4年7月23日(土) 24日(日) 予備日8月6日(土)

○会 場 ひたちなか市那珂湊運動公園多目的広場 A・B・C面

○日 程	第1日目	7月23日(土)	第2日目	7月24日(日)
	監督会議	8:00～		
	第1試合	9:00～	第1試合	9:00～
	第2試合	10:10～	第2試合	10:30～
	第3試合	11:20～	表彰式	決勝戦終了後
	第4試合	12:30～	予備日	8月6日(土)

○組合せ (男子)

- 1 市毛ソフトボールスポーツ少年団
- 2 松ヶ丘エーススポーツ少年団
- 3 津田ソフトボールスポーツ少年団
- 4 佐野ソフトボールスポーツ少年団
- 5 友部ソフトボールスポーツ少年団
- 6 田彦ソフトボールスポーツ少年団
- 7 東石川ソフトボールスポーツ少年団
- 8 菅谷ソフトボールスポーツ少年団
- 9 久米ソフトボールスポーツ少年団
- 10 前渡ソフトボールスポーツ少年団
- 11 舟石川ソフトボールスポーツ少年団
- 12 外野ソフトボールスポーツ少年団

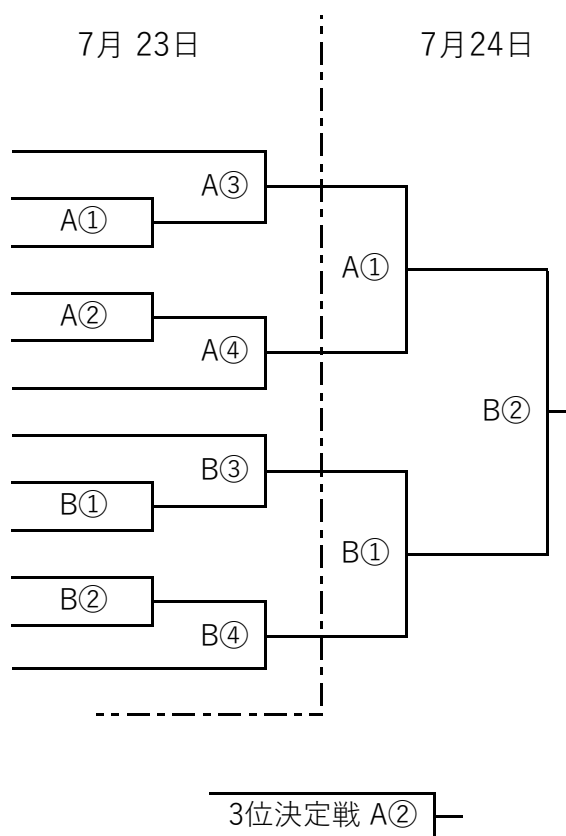

○組合せ (女子)

- 1 フェニックススポーツ少年団
- 2 ひたちなか市女子ソフトボールスポーツ少年団

7月23日(土)

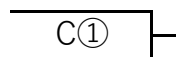

*連絡事項

- ①開会式はありません。3蜜回避のため、試合日程に合わせて集合して下さい。
- * 試合開始予定時間30分前、または前の試合の終了時前に当該球場に集合して下さい。
- ②監督会議は8時より行います。大会要項、組合せを持参ください。
- ③チーム受付は8時より行います。コロナ感染防止ガイドライン申告書の提出をお願いします。
- ④小学生委員、会場作業委員は7時に集合して下さい。